



# PILONES FLEXIBLES

MODELO PATENTADO  
PATENTED MODEL

## A-FLEX BADALONA EXTRAÏBLE



### MIDES:

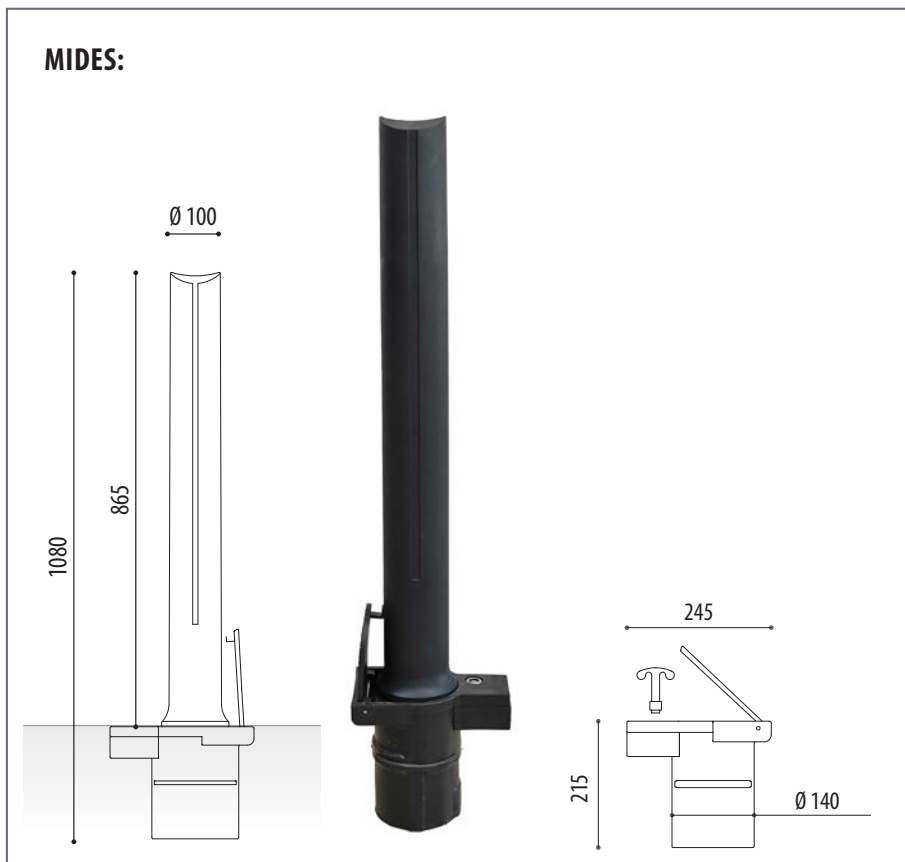

**Pilona flexible de poliuretà A-Flex Badalona amb base extraïble de plàstic en color negre o base extraïble de ferro galvanitzat.**

Base dissenyada especialment per a la nostra pilona flexible A-Flex amb tapa superior abatible. Simplement introduint una pilona flexible dins de la base, es pot bloquejar la pilona mitjançant una clau triangular estàndard situada a la part lateral de la base per bloquejar la tapa una vegada tancada o per bloquejar la pilona una vegada introduïda al forat.

### MODELS A-FLEX BADALONA:

Negro ..... Ref. PFDNHN



### BASE EXTRAÏBLE:

Plàstic ..... BEXTRAP01

Ferro ..... BEXTRAH01



BEXTRAP01



BEXTRAH01

### MIDES:

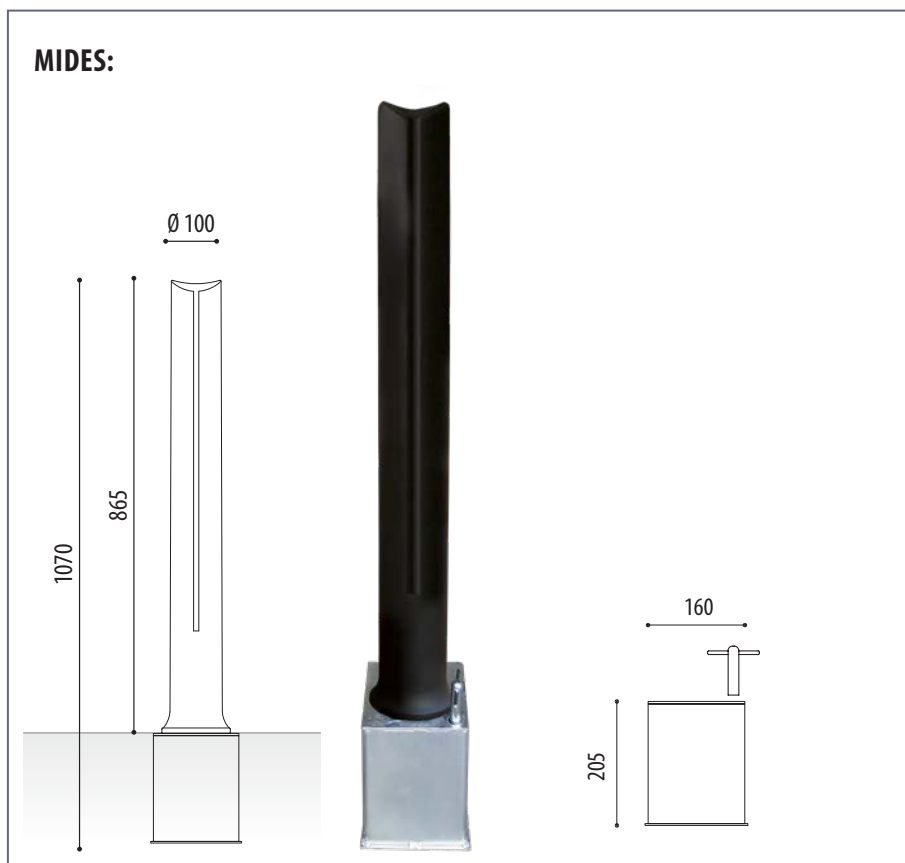

ADO, SA. es reserva el dret a modificar les especificacions dels productes sense avis previ.



# PILONAS FLEXIBLES

MODELO PATENTADO  
PATENTED MODEL

## A-FLEX BADALONA EXTRAÍBLE



### CARACTERÍSTIQUES PILONES A-FLEX:

Pràcticament irrompibles.

100 % reciclables.

No estan pintades. No s'oxiden. No necessiten manteniment.

En caso d'impacte tornen a la seva forma i posició original.

Excel·lent resistència i flexibilitat als impactes en un rang ampli de temperatures.

Gran resistència als olis, greixos i nombrosos dissolvents.

Alta resistència a l'abradió.

Tacte agradable.

Estèticament idèntiques a les pilones metàl·liques.

*Les propietats d'aquest material permet que en cas d'impacte, la pilona torni a la forma i la posició original.  
No es parteixen, no s'abonyen, no s'oxiden.*

### AVANTATGES DAVANT ALTRES TIPUS PILONES

#### Davant pilones metàl·liques

- No s'oxiden.
- Menor pes.
- Menor generació de soroll.
- Resistència a la corrosió.
- Nul manteniment.

#### Davant pilones de plàstic:

- Nul·la fragilitat.
- Memòria elastrimètria (compressió set resistència)
- Resistència s l'abradió.

#### Davant pilones de cautxú:

- Resistència a l'abradió.
- Resistència al tall i a l'esquinçament.
- Resistència a l'empenta i càrregues dinàmiques.
- Resistència a l'ozó.

#### Davant pilones de poliuretà per colada:

- Altes temperatures de servei.
- No cristal·lització (trencament final de la pilona).
- Alta resistència als ambients amb humitat (fins i tot hidròlisi).
- Presència de nombrosos agents químics.



# PILONAS FLEXIBLES

MODELO PATENTADO  
PATENTED MODEL

## A-FLEX



### CERTIFICADOS PILONAS A-FLEX:

1. Certificado Applus IDIADA prueba de impacto pizona A-Flex sobre cabeza (HIC).



Los resultados obtenidos en el test son inferiores a < 650.  
- A-Flex es inferior a 216 (valoración leve).

2. Certificado Applus IDIADA prueba de impacto pizona A-Flex sobre torso (AIS).



Los resultados obtenidos en dichos ensayos muestran un nivel de aceleración del torso que se relaciona con una probabilidad de sufrir una lesión de gravedad AIS3 del < 10%.

3. Certificado de superar una flexión de 2000 ciclos a 90°.



Se han realizado más de 2.000 ciclos de flexión sin que aparezca ninguna raja en la superficie de la pizona y volviendo, esta a su posición original después de que le sea aplicada la fuerza necesaria para flexarla hasta los 90°.

4. Certificado prueba de impacto de un vehículo a más de 80 km/h.

Impacto de un vehículo a más de 80 km/h. contra la pizona A-Flex sin que esta resulte dañada.



5. Certificado de Resistencia al fuego Clase E.

Esta clasificación se ha realizado de acuerdo con los procedimientos dados en la Norma UNE-EN 13501-1:2007+A1:2010: "Clasificación en función del comportamiento frente al fuego de los productos de construcción y de los elementos para la edificación".



6. Certificado de cumplimiento Reach.

Pilonas flexibles fabricadas con materiales que se encuentran bajo estricta normativa REACH (U.E) a nivel europeo, está libre de metales pesados y contaminantes, así como de sustancias nocivas.



7. Certificado CE.

Las pilonas A-Flex cumplen con la Directiva general de productos en la Comunidad Europea según la norma 2001/95/CE, R.D. 1803/2003.



\*Certificados realizados sobre el modelo de pizona A-Flex 100 para empotrar.

ADO, S.A. es reserva el dret a modificar les especificacions dels productes sense avis previ.



MÉS INFORMACIÓ EN: [www.adosa.cat](http://www.adosa.cat) | [ado@adosa.cat](mailto:ado@adosa.cat)

**Oficina, Fàbrica i Magatzem logístic:** c/ Acer 37-43 Pol. Ind. Les Guixeres - 08915 Badalona. - **Tel. 93 456 03 03** (8 lín.)  
**Oficina zona centre:** Pso. Castellana, 141 Plt. 20 - Edificio Cuzco IV - 28046 Madrid. - **Tel. 91 577 90 95**  
**Exposició i Ventes:** c/ Indústria 173 baixos - 08025 Barcelona. - **Tel. 93 456 03 02**  
**Magatzem logístic:** Camí del crist . Pol. ind. 2 parcel·la 5. 08340 Vilassar de Mar. - **Tel. 93 395 79 17**